

Abb./fig./schéma/afb./ill. 1

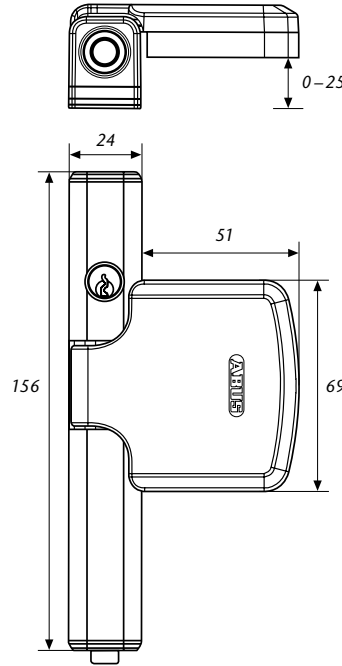

Ⓛ Diese Anleitung ist wie folgt untergliedert:

- I. Allgemeine Hinweise
- II. Einsatzmöglichkeit
- III. Packungsinhalt
- IV. Werkzeug
- V. Montageanleitung
- VI. Bedienung

I. Allgemeine Hinweise

Die FTS 206 ist nach DIN 18 104-1 und VdS 2536 anerkannt. Durch DIN Certco ist FTS 206 zertifiziert „EINBRUCHHEMMEND DIN-geprüft“. FTS 206 bietet zusätzlich Schutz gegen unberechtigtes Eindringen in Räume. Gemäß DIN 18 104-1 wird empfohlen, dass pro 1 Meter Fensterhöhe rechts und links jeweils eine Zusatzsicherung montiert wird (pro Fenster). Polizei und Versicherer empfehlen dieses ebenfalls.

Die optimale Schutzwirkung wird erreicht, wenn entsprechend dieser Montage- und Bedienungsanleitung vorgegangen wird. Die Befestigungsschrauben sollten zur Vermeidung von Überdrehung mit einem geeigneten Werkzeug eingeschraubt und von Hand angezogen werden. Ausschließlich ABUS-Befestigungsmaterial einsetzen.

Für eventuell auftretende Verletzungen bzw. Schäden, die bei der Montage und/oder durch unsachgemäße Handhabung entstehen, übernimmt der Hersteller keine Haftung!

Ein Zugang des gesamten Objektes muss von außen mittels Schlüssel zu öffnen sein.

II. Einsatzmöglichkeit

FTS 206 wird auf der Griffseite des Fensters oder der Fenstertür montiert und eignet sich für alle gängigen nach innen öffnende Fenster/Fenstertüren mit Dreh- oder -Dreh-Kipp-Beschlägen (Abb. 1). Die Montage kann auf den Werkstoffen Kunststoff, Holz oder Alu erfolgen. Die Fenster/Fenstertüren können nach rechts oder links öffnen. Wahlweise kann die Betätigung der FTS 206 von oben oder unten erfolgen. Die Montage ist für Betätigung von unten beschrieben.

FTS 206 wird grundsätzlich auf der Innenseite montiert, das Flügelblech auf dem Fensterflügel und die Rahmenleiste auf dem Rahmen.

Bei schlechten Befestigungsmöglichkeiten (weicher, hohler oder ausgeschäumter Untergrund und Kunststofffenster mit und ohne Metalleinlage und Holzfenster) und/oder guten Angriffsmöglichkeiten von außen, sollten mehr Sicherungen und zusätzlich Befestigungsmittel (Verbundmörtel oder Befestigungsanker) eingesetzt werden.

Hierzu verwenden Sie bitte den ABUS-Befestigungsanker BA oder alternativ bei Kunststoffrahmen das ABUS-Befestigungsset IM 100. Zu IM 100 benötigen Sie einen geeigneten Verbundmörtel, z.B. der Marke Fischer FIS VS 150C oder ein ähnliches Produkt. ABUS BA und ABUS IM 100 sowie Verbundmörtel sind im Handel erhältlich.

Die in Abb. 2 zusätzlich gezeigten ABUS-Produkte (FAS) sind auch im Handel erhältlich.

III. Packungsinhalt (Abb. 3)

1. 1 Rahmenleiste
2. 1 Führungshülse
3. 1 Druckstift
4. 1 Clip
5. 1 Riegelbolzen
6. 1 Feder
7. 1 Flügelblech
8. 1 Flügelhaube
9. 1 Rahmenhaube
10. Schrauben:
 - 1 Stück 5,5 x 50 mm
 - 2 Stück 4,8 x 50 mm
 - 2 Stück 3,5 x 13 mm
 - 2 Stück 3,5 x 25 mm
 - 3 Senkschrauben 4,8 x 50 mm
 - 1 Senkschraube 4,8 x 22 mm
11. 1 Satz Unterlagen für Flügelblech je 1 x 1, 2, 3, 4, 8 mm
12. 1 Satz Unterlagen für Rahmenleiste je 1 x 1, 2, 4 mm

IV. Montagewerkzeug

- Kreuzschlitzschraubendreher
- Bohrmaschine
- Metermaß
- Feile, Säge zum Kürzen der Schrauben, ggf. Schraubstock

Abb./fig./schéma/afb./ill. 2

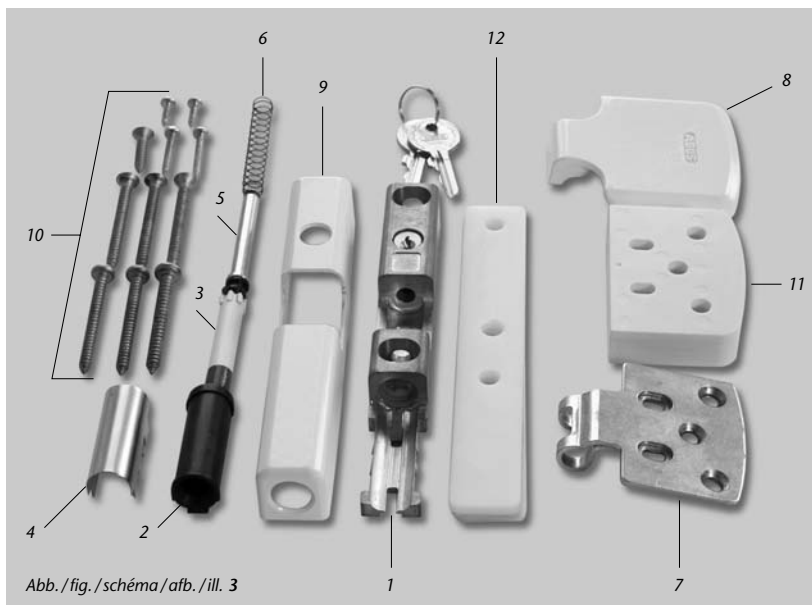
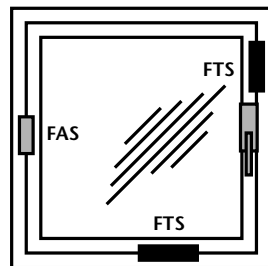

Bohrtable

für Schrauben Ø	In Holz und Kunststoff ohne Metalleinlage Bohrer Ø	In Alu und Kunststoff mit Metalleinlage Bohrer Ø
5,5 mm	4,0 mm	4,5 mm
4,8 mm	3,5 mm	3,5 mm
3,5 mm	2,5 mm	3,0 mm

V. Montageanleitung:

Wichtige Hinweise:

1. Vor der Montage prüfen Sie bitte die Einstellung des Fensters. Stellen Sie sicher, dass sich das Fenster/die Fenstertür einwandfrei öffnen und schließen lässt.
2. Messen Sie auch nach, ob die in Abb. 1 angegebenen Mindestmaße an Ihrem Fenster/Ihrer Fenstertür vorhanden sind.
3. Die Bohrlochtiefen bzw. die Schraubenlängen müssen auf die örtlichen Gegebenheiten abgestimmt werden.
4. Austreten des Bohrers bzw. der Schrauben auf der Rückseite vermeiden! Ggf. mit Bohranschlag arbeiten oder die vorhandenen Schrauben kürzen. Beim Bohren keine beweglichen Teile, Dichtungen oder Glasscheiben verletzen.



**GB Installation and operation instructions
for ABUS window and door lock FTS 206
Important! for rabbet thicknesses of 0 – 25 mm**

**F Instructions de montage
pour verrou ABUS FTS 206
Attention! pour des épaisseurs de plis de 0 à 25 mm**

These instructions are organised in the following sections:

- | | |
|-------------------------|------------------------------|
| I. General instructions | IV. Tools |
| II. Possible uses | V. Installation instructions |
| III. Pack contents | VI. Operation |

I. General instructions

The FTS 206 is recognised as complying with the strict test requirements of DIN 18 104-1 and VdS 2536. FTS 206 is certified by DIN Certico as "BURGLAR RETARDANT DIN tested". FTS 206 offers additional protection from unauthorised intruders in your rooms. DIN 18 104-1 recommends that an additional security device should be fitted on the left and right for every meter in height (per window). The police and insurance companies also give the same recommendation.

Optimum protection can be achieved by proceeding according to these installation and operation instructions. To prevent the risk of overtightening, the fastening screws should be screwed in using a suitable tool and tightened by hand. Only use ABUS fastening material.

The manufacturer does not assume any liability for possible injuries or damages caused during installation and/or by incorrect handling!

II. Possible uses

FTS 206 is mounted on the handle side of the window or French door and is suitable for all common windows/French doors opening to the inside with turn or turn-and-tilt hardware (fig. 1). The lock can be fitted to wood, PVC or aluminium.

The windows/French doors can open to the right or left. The security device FTS 206 can be activated from top or bottom. The described installation procedure is for activation from the bottom.

FTS 206 is always mounted to the inside, with the casement plate on the window casement and the frame strip on the frame.

In poor fixture conditions (soft or hollow or foam base and PVC windows with and without metal inlay and wooden windows) and/or good possibilities for intrusion from the outside, more security devices and additional fastenings should be used (composite mortar or fixing bolts).

To do so, please use the ABUS fixing bolt BA or alternatively for PVC frames, the ABUS fastening set IM 100. For IM 100 you need a suitable composite mortar, e.g. Fischer FIS VS 150C or similar. ABUS BA and ABUS IM 100 are available from retail stores together with composite mortar.

The ABUS products (FAS) shown in fig. 2 are also available from retail stores.

III. Pack contents (fig. 3)

1. 1 frame strip
2. 1 guide sleeve
3. 1 pressure pin
4. 1 clip
5. 1 locking bolt
6. 1 spring
7. 1 casement plate
8. 1 casement cover
9. 1 frame cover
10. Screws:

1 each 5.5 x 50 mm	2 each 3.5 x 25 mm
2 each 4.8 x 50 mm	3 countersunk screws 4.8 x 50 mm
2 each 3.5 x 13 mm	1 countersunk screw 4.8 x 22 mm
11. 1 set of shims for casement plate, 1 x 1, 2, 3, 4, 8 mm each
12. 1 set of shims for frame strip, 1 x 1, 2, 4 mm each

IV. Installation tools

- Phillips screwdriver
- Drill
- Yardstick
- Saw, file for shortening the screws, possibly vice

Drilling table

for screws Ø	in wood and PVC without metal inlay drill bit Ø	in aluminium and PVC with metal inlay drill bit Ø
5.5 mm	4.0 mm	4.5 mm
4.8 mm	3.5 mm	3.5 mm
3.5 mm	2.5 mm	3.0 mm

V. Installation instructions:

- Before installation, please check the setting of the window or French door.
- If necessary, readjust the fittings so that the window (French door) opens and closes perfectly.
- Also check whether your window/French door complies with the minimum dimensions shown in fig. 1.
- The depths of the drilled holes and screw lengths must be adjusted to the local conditions.
- Avoid the drill or screws from coming out at the back! Possibly work with drill stopper or shorten the existing screws.
- When drilling, do not damage any moving parts, seals or glass panes.

Ce manuel comporte les chapitres suivants:

- | | |
|-----------------------------|--------------------------------|
| I. Conseils d'ordre général | IV. Outillage |
| II. Application | V. Instructions d'installation |
| III. Liste de colisage | VI. Utilisation |

I. Conseils d'ordre général

La FTS 206 satisfait aux exigences de contrôle sévères des normes DIN 18 104-1 et VdS 2536. Le certificat DIN indique que FTS 206 a obtenu la qualification « anti-effraction DIN ». FTS 206 offre en plus une protection contre les intrusions par effraction dans votre logement. Selon la norme DIN 18 104-1, il est recommandé de monter une sécurité complémentaire par mètre de hauteur de fenêtre, à gauche comme à droite. La police et les compagnies d'assurance le recommandent également. Pour un effet de protection optimal, suivez les instructions de ce manuel d'installation et d'utilisation. Afin d'éviter un serrage abusif, vissez et serrez les vis de fixation à la main et avec un outillage adéquat. Utilisez exclusivement des accessoires ABUS. Le fabricant n'assume aucune responsabilité pour d'éventuels blessures ou dégâts causés pendant l'installation et/ou par suite de manipulations inappropriées! L'ensemble doit être accessible de l'extérieur afin de l'ouvrir au moyen d'une clé.

II. Application

FTS 206 est monté sur le côté paumelles de la fenêtre ou de la porte-fenêtre et convient pour toutes les fenêtres/portes-fenêtres courantes, ouvrant vers l'intérieur et pourvus de quincaillerie battante ou oscillobattante avec commande d'une seule main (schéma 1). L'installation peut être effectuée sur des cadres en bois, en PVC ou en aluminium. Les fenêtres/portes-fenêtres peuvent s'ouvrir à gauche ou à droite. La commande de FTS 206 peut être effectuée par le haut ou par le bas. L'installation décrite correspond à une commande par le bas.

FTS 206 est monté en principe du côté intérieur, la platine d'ancrage sur l'ouvrant et le socle de fixation sur le dormant.

En cas de possibilités de fixation défavorables (fenêtres en bois ou en PVC), plusieurs sécurités et des fixations supplémentaires (ancrage de fixation ou mortier) doivent être prévues.

Pour cela, utilisez les ancrs de fixation ABUS BA (pour fenêtres en PVC, en bois ou en aluminium) ou l'ensemble de fixations ABUS IM 100 (pour fenêtres en PVC).

Pour IM 100, un mortier approprié est requis, par exemple FIS VS 150C de la marque Fischer, HFX de la marque Hilti ou un produit similaire. ABUS BA et ABUS IM 100 ainsi que le mortier de fixation sont disponibles dans le commerce.

Les produits ABUS complémentaires illustrés en schéma 2 (FAS) sont également disponibles dans le commerce.

III. Liste de colisage (schéma 3)

1. 1 socle de fixation
2. 1 tuyau de guidage
3. 1 tige d'appui
4. 1 circlip
5. 1 pêne de verrouillage
6. 1 ressort
7. 1 platine d'ancrage
8. 1 cache pour platine
9. 1 cache pour socle
10. Vis:

1 pièce de 5,5 x 50 mm	2 pièces de 3,5 x 25 mm
2 pièces de 4,8 x 50 mm	3 vis à tête conique de 4,8 x 50 mm
2 pièces de 3,5 x 13 mm	1 vis à tête conique de 4,8 x 22 mm
11. 1 ensemble d'entretoises pour platine d'ancrage chacun 1 x 1, 2, 3, 4, 8 mm
12. 1 ensemble d'entretoises pour socle de fixation chacun 1 x 1, 2, 4 mm

IV. Outillage requis

- Tournevis cruciforme
- Perceuse
- Mètre ruban
- Lime, scie pour raccourcir les vis, tournevis

Tableau de perçage

pour vis de Ø	dans châssis bois et PVC sans armature métallique foret Ø	dans châssis aluminium et PVC avec armature métallique foret Ø
5,5 mm	4,0 mm	4,5 mm
4,8 mm	3,5 mm	3,5 mm
3,5 mm	2,5 mm	3,0 mm

V. Instructions d'installation:

- Indications importantes:**
- Avant l'installation, contrôlez l'ouverture de la fenêtre. Assurez-vous que la fenêtre/porte-fenêtre ouvre et ferme parfaitement.
 - Vérifiez si votre fenêtre/porte-fenêtre comporte les dimensions minimales indiquées en schéma 1.
 - Les profondeurs de perçage ou les longueurs de vis doivent être adaptées aux conditions locales.
 - Évitez le dépassement de perçage ou de vis sur la face arrière! Le cas échéant, utilisez une butée de perçage ou raccourcissez les vis de fixation.
 - Lors du perçage, évitez d'endommager les éléments mobiles, les joints ou les vitres.



Security Tech Germany

Montage- en bedieningsinstructie voor ABUS opleggrendel FTS 206

Opgelet! voor opdediktes van 0 – 25 mm

Istruzioni di montaggio ed uso della sicura per finestre e porte FTS 206

Attenzione! per spessori di aggrottatura 0 – 25 mm

Deze montage- en bedieningsinstructie is als volgt onderverdeeld:

- I. Algemeen
- II. Toepassing
- III. Verpakkingsinhoud
- IV. Gereedschap
- V. Montage
- VI. Bediening

I. Algemeen

FTS 206 voor naar binnen draaiende draai/kiép elementen.

FTS 206 is volgens keuringseisen NEN 5096 SKG gecertificeerd.

De FTS 206 biedt daarnaast bescherming tegen onbevoegd binnendringen van uw woning. Advies: monteer aan de scharnierzijde voor maximale veiligheid 2 stuks per 1 meter raamhoogte.

Op kunststof zonder metalen kern dient u deze opleggrendel in combinatie met ABUS BA bevestigingsanker te monteren.

Optioneel verkrijgbaar, zie voor montage in de handleiding van BA.

Optimale veiligheid wordt bereikt door nauwkeurig opvolgen van deze montage- en gebruiksaanwijzing. Om overexpansie of doldaai van de bevestigingsschroeven te vermijden, draait u handmatig en met passend gereedschap de schroeven vast.

Voor eventueel verwondingen en/of schade tijdens montage en/of door ondeskundig gebruik ontstaan, aanvaardt de fabrikant geen aansprakelijkheid!

II. Toepassing

De FTS 206 wordt aan de sluitzijde gemonteerd en is geschikt voor alle naar binnen draaiende ramen en deuren met draai/kiép-beslag (afb. 1). Montage mogelijk op hout, kunststof of aluminium. Rechts of links draaiend. Hoewel de bediening van de vergrendeling van onder- of van bovenaf plaats kan vinden wordt in deze montage- en bedieningsinstructie uitgegaan van een bediening van onderaf.

De FTS 206 wordt uitsluitend aan de binnenzijde gemonteerd; de raamplaat op het raam of deur en de kozijnlijst op het kozijn.

Bij slechte bevestigingsmogelijkheden (zacht hout of kunststof) dienen meerdere sloten en extra bevestigingsmiddelen (bevestigings- of chemische ankers) toegepast te worden. Hiervoor kunt u het ABUS bevestigingsanker BA (zacht hout, kunststof, aluminium) gebruiken (in schroefgat D).

ABUS BA zijn in de handel verkrijgbaar.

De in afb. 2 extra getoonde ABUS producten (FAS) zijn eveneens in de handel verkrijgbaar.

III. Verpakkingsinhoud (afb. 3)

- 1. 1 montageplaat kozijn
- 2. 1 geleidingshuls
- 3. 1 drukstift
- 4. 1 clip
- 5. 1 vergrendelingspen
- 6. 1 veer
- 7. 1 raamplaat
- 8. 1 afdekkap raamplaat
- 9. 1 afdekkap montageplaat kozijn

10. Schroeven:

- 1 stuks 5,5 x 50 mm
- 2 stuks 4,8 x 50 mm
- 2 stuks 3,5 x 13 mm
- 2 stuks 3,5 x 25 mm
- 3 stuks 4,8 x 50 mm met verzonken kop
- 1 stuk 4,8 x 22 mm met verzonken kop

11. 1 set opvulplaatjes voor raamplaat 1 x 1, 2, 3, 4 en 8 mm

12. 1 set opvulplaatjes voor montageplaat kozijn 1 x 1, 2 en 4 mm

IV. Gereedschap

- Kruiskopschroevendraaier
- Boormachine
- Meetlat
- Zaag, vijl en eventueel bankschroef voor het inkorten van de schroeven

Queste istruzioni si suddividono nel modo seguente:

- I. Istruzioni generali
- II. Possibilità d'impiego
- III. Contenuto della confezione
- IV. Attrezzi
- V. Istruzioni di montaggio
- VI. Uso

I. Istruzioni generali

La FTS 206 è conforme ai severi requisiti di controllo della DIN 18 104-1 e della VdS 2536.

Con la DIN Certco essa è certificata come «ANTISCASSO conf. DIN». La FTS 206 garantisce una protezione in più a difesa della Vostra casa. Secondo DIN 18 104-1 si consiglia di montare per ogni metro di altezza della finestra, una sicura supplementare sul lato destro e una sul lato sinistro (per ogni finestra). Anche la polizia e le compagnie d'assicurazione consigliano tali misure.

Si può ottenere una protezione ottimale, procedendo secondo queste istruzioni di montaggio ed uso. Le viti di fissaggio, per evitare un serraggio eccessivo, devono essere avvitate con un utensile adatto e poi serrate a mano.

Impiegare esclusivamente materiale di fissaggio ABUS.

Per eventuali ferimenti e/o danni, che si verificano durante il montaggio e/o per maneggio indebito, il produttore non si assume alcuna responsabilità!

II. Possibilità d'impiego

La FTS 206 viene montata sul lato della finestra o porta-finestra su cui si trova la maniglia ed è adatta per tutte le normali finestre e porte-finestre che si aprono verso l'interno, con guarnizioni metalliche girevoli o girevoli- a bilico (ill. 1).

Si può montare la FTS 206 su legno, plastica o alluminio. Le finestre/porte-finestre possono aprirsi verso destra o verso sinistra.

A scelta la FTS 206 si può azionare dall'alto o dal basso.

Il montaggio è descritto per azionamento dal basso.

Di solito la FTS 206 viene montata all'interno, la lamiera del battente sul battente della finestra ed il listello del telaio sul telaio.

Se le possibilità di fissaggio sono scadenti (sottofondo morbido o vuoto o riempito con espanso e finestre in plastica con o senza inserto metallico e finestre in legno) e le possibilità di effrazione dall'esterno sono buone, si dovrebbero utilizzare più sicure e mezzi di fissaggio supplementari (malta o bullone di fissaggio).

Allo scopo utilizzare per favore il bullone di fissaggio ABUS BA o come alternativa, nel caso di telai in plastica, il kit di fissaggio ABUS IM 100. Per lo IM 100 serve una malta adatta, p.e. della marca Fischer FIS VS 150C o un prodotto simile. ABUS BA e ABUS IM 100 come anche la malta si possono acquistare.

Anche i prodotti ABUS (FAS) raffigurati nell'ill. 2 si possono acquistare.

III. Contenuto della confezione (ill. 3)

- 1. listello del telaio
- 2. boccola di guida
- 3. 1 perno di spinta
- 4. 1 clip
- 5. 1 perno del chiavistello
- 6. 1 molla
- 7. 1 lamierina (per battente)
- 8. 1 coperchietto della lamierina per battente
- 9. 1 coperchietto per listello del telaio
- 10. Viti:
 - 1 vite da 5,5 x 50 mm
 - 2 viti da 4,8 x 50 mm
 - 2 viti da 3,5 x 13 mm
 - 2 viti da 3,5 x 25 mm
 - 3 viti a testa svasata da 4,8 x 50 mm
 - 3 viti a testa svasata da 4,8 x 22 mm
- 11. 1 kit di spessori per ogni lamierina del battente, ciascuno 1 x 1, 2, 3, 4, 8 mm
- 12. 1 kit di spessori per ogni listello del telaio ciascuno 1 x 1, 2, 4 mm

IV. Attrezzi da montaggio

- Cacciavite a stella (con punta magnetica)
- Trapano
- Sega, lima per accorciare le viti, in caso una morsa

Boortabel

voor schroeven Ø	in hout en kunststof zonder metalen kern boor Ø	in aluminium en kunststof met metalen kern boor Ø
5,5 mm	4,0 mm	4,5 mm
4,8 mm	3,5 mm	3,5 mm
3,5 mm	2,5 mm	3,0 mm

Tabella di trapanazioni

per viti Ø	in legno e plastica senza inserto metallico punta da trapano Ø	in alluminio e plastica con inserto metallico punta da trapano Ø
5,5 mm	4,0 mm	4,5 mm
4,8 mm	3,5 mm	3,5 mm
3,5 mm	2,5 mm	3,0 mm

V. Montage:

Belangrijke aanwijzingen:

1. Voor de montage dient u de afstelling van het raam resp. de deur te controleren. Zorg ervoor dat het raam / de deur probleemloos geopend en gesloten kan worden.
2. Meet na of de in afb. 1 aangegeven min. afmetingen daadwerkelijk beschikbaar zijn.
3. De boordieptes en schroeflengten moeten aan het gevelement aangepast worden.
4. Voorkom doorboren en -schroeven. Eventueel met een booraanslag werken of de schroeven inkorten. Bij het boren geen bewegende delen, afdichtingen of glas beschadigen.

V. Istruzioni per il montaggio:

Avvertenze importanti:

- Prima del montaggio verificare per favore la regolazione della finestra risp. della porta finestra.
- Se necessario registrare nuovamente i ferramenti affinché la finestra (la porta-finestra) si chiuda e si apra perfettamente.
- Verificare anche che le misure minime indicate nell'ill. 1 esistono nelle vostre finestre/porte-finestre.
- Le profondità per trapanare i fori, risp. le lunghezze delle viti devono essere adattate alle condizioni particolari.
- Evitare che la punta del trapano risp. la vite fuoriesca dall'altra parte! Se necessario lavorare con arresto del trapano o accorciare le viti.
- Quando si trapanano, non danneggiare parti mobili, guarnizioni o vetri.



Abb./fig.
schéma
afb./ill. 1

Montage/Installation/Installation/Montage/Montaggio

- ⓓ Rahmenleiste positionieren. Bohrlöcher A + B anzeichnen.
> 3 mm < Abstand.
Hilfsmittel: Unterlage für Rahmenleiste 2 mm einschließlich Nocken = 3 mm.
- Ⓟ Position frame batten. Mark drill holes A + B.
> 3 mm < distance.
Accessories: Base for frame batten 2 mm including pins = 3 mm.
- ⓕ Positionner la lisière du cadre. Dessiner les trous de perçage A + B.
> 3 mm < écart.
Aide: Support pour la lisière du cadre 2 mm, stries incluses = 3 mm.
- Ⓝ Montageplaat kozijn plaatsen. Boorgaten A + B markeren.
> 3 mm < afstand.
Hulpmiddel: Ondergrond voor kader 2 mm inclusief kam = 3 mm.
- Ⓜ Posizionare la cornice del telaio. Segnare i fori A + B.
Distanza > 3 mm <.
Ausilio: Spessore per cornice del telaio 2 mm compresa camma = 3 mm.

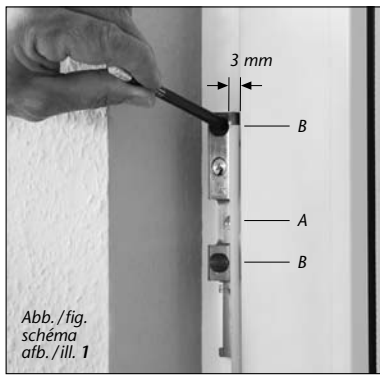

Abb./fig.
schéma
afb./ill. 2

- ⓓ Löcher A + B vorbohren (Holz und Kunststoff ohne Metalleinlage).
In Alu und Kunststoff mit Metalleinlage siehe Bohrtabelle.
- Ⓟ Pre-drill holes A + B (wood and plastic without metal ply).
In aluminium and plastic with metal ply see drilling chart.
- ⓕ Préforer les trous A + B (bois ou plastique insertion en métal).
Dans se l'alu et du plastique avec insertion en métal, voir tableau de perçage.
- Ⓝ Gatena A + B voorboren (hout en kunststof zonder metalen versterking).
In alu en kunststof met metalen versterking, zie boortabel.
- Ⓜ Sbozzare i fori A + B (legno e plastica senza inserto metallico).
In caso di alluminio e plastica con inserto metallico vedi la tabella di foratura.

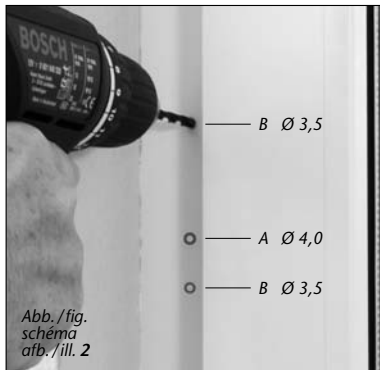

Abb./fig.
schéma
afb./ill. 3

- ⓓ Rahmenleiste eventuell mit Kunststoffunterlagen ausgleichen.
Bei Falzdicke: 18 mm 19 mm = 1 mm Unterlage
keine 25 mm = 7 mm Unterlage
- Ⓟ If need be compensate for frame batten with plastic underlays.
With rabbet 18 mm 19 mm = 1 mm underlay
thickness: no 25 mm = 7 mm underlay
- ⓕ Egaliser la lisière du cadre, éventuellement avec un support en plastique.
Pour une 18 mm 19 mm = support de 1 mm
épaisseur pas de 25 mm = support de 7 mm
de plis: support
- Ⓝ Montageplaat kozijn eventueel uitvullen met onderlegplaten.
Bij opdedikte: 18 mm 19 mm = onderlaag van 1 mm
geen 25 mm = onderlaag van 7 mm
onderlaag
- Ⓜ Eventualmente equilibrare la cornice del telaio con spessori di plastica.
Con spessore 18 mm 19 mm = 1 mm di spessore
dell'aggraffatura: nessuno 25 mm = 7 mm di spessore
spessore



Abb./fig.
schéma
afb./ill. 4

- ⓓ Rahmenleiste anschrauben
- Ⓟ Screw on frame batten
- ⓕ Viser la lisière du cadre
- Ⓝ Montageplaat kozijn vastschroeven
- Ⓜ Avvitare la cornice del telaio

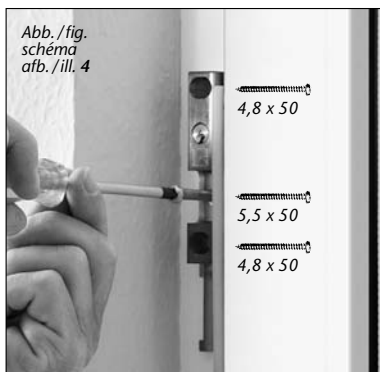

Abb./fig./schéma/afb./ill. 5

- ⓓ Druckstifteinheit falls demontiert wieder vormontieren.
- Ⓟ If pressure pin unit disassembled pre-assemble again.
- ⓕ Prémonter l'ensemble de chevilles de pression, s'il a été démonté.
- Ⓝ Zet drukstift in elkaar volgens tekening.
- Ⓜ Se smontata, premontare l'unità del perno a pressione.



- Ⓓ Druckstifteinheit einschieben.
- Ⓔ Push in pressure pin unit.
- Ⓕ Insérer l'ensemble des chevilles de pression.
- Ⓖ Druckstift inschuiwen.
- Ⓘ Inserire l'unità del perno a pressione.

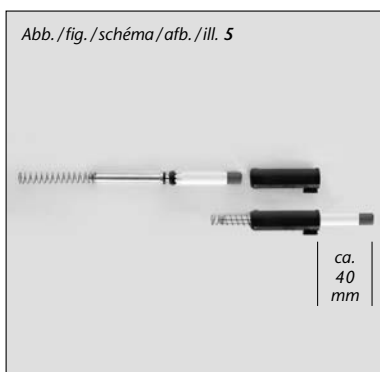
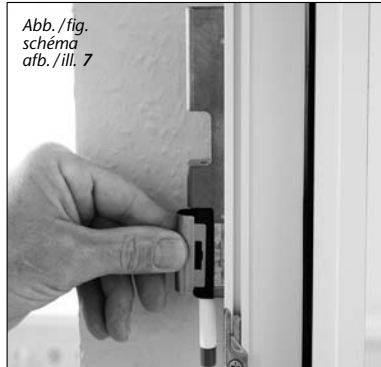

- Ⓓ Clip aufdrücken (muss auf beiden Seiten einrasten).
- Ⓔ Press on clip (must lock into place on both sides).
- Ⓕ Pousser le clip (doit verrouiller des deux côtés).
- Ⓖ Clip indrukken (moet aan beide kanten inschuiwen).
- Ⓘ Premere sulla clip (deve arrestarsi a scatto da entrambi i lati).

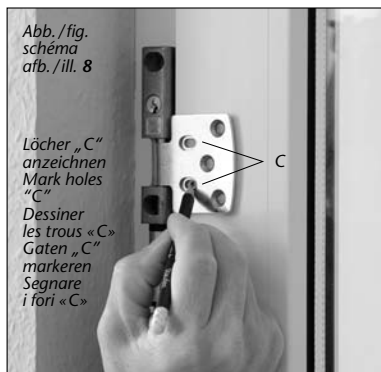

- Ⓓ Flügelblech positionieren, dabei evtl. mit Kunststoffunterlagen unterlegen.
Bei Falzdicke: 17 mm 16 mm = 1 mm Unterlage
keine ↳ ↳
Unterlage 0 mm = 17 mm Unterlage
- Ⓔ Position casement plate, underlaying with plastic underlays if necessary.
With rabbet 17 mm 16 mm = 1 mm underlay
thickness: no ↳ ↳
underlay 0 mm = 17 mm underlay
- Ⓕ Positionner la tôle pliée, glisser éventuellement un support en plastique en dessous.
Pour une 17 mm 16 mm = support de 1 mm
épaisseur pas de ↳ ↳
de plis: support 0 mm = support de 17 mm
- Ⓖ Raamplaat positioneren, daarbij eventueel kunststof opvulplaatjes aanbrengen.
Bij sponningdikte: 17 mm 16 mm = onderlaag van 1 mm
geen ↳ ↳
onderlaag 0 mm = onderlaag van 17 mm
- Ⓘ Posizionare la lamiera a battente, eventualmente inserire spessori di plastica.
Con spessore 17 mm 16 mm = 1 mm di spessore
dell'aggraffatura: nessuno ↳ ↳
spessore 0 mm = 17 mm di spessore

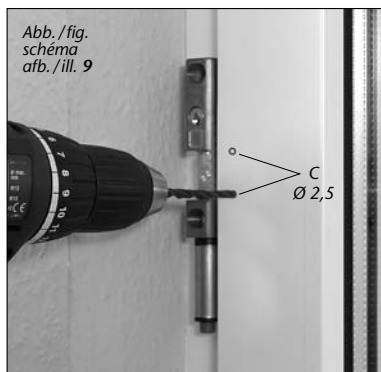

- Ⓓ Löcher „C“ vorbohren.
- Ⓔ Pre-drill holes "C".
- Ⓕ Prépercer les trous «C».
- Ⓖ Gaten „C“ voorboren.
- Ⓘ Sbozzare i fori «C».

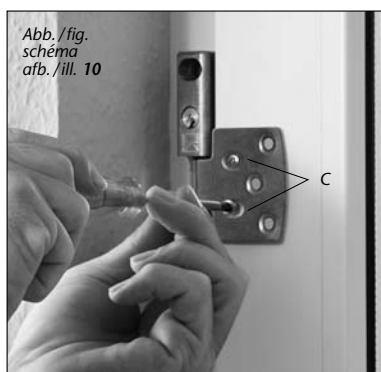

- Ⓓ Flügelblech anschrauben, eventuell mit Unterlagen.
Schrauben 3,5 x 13 oder je nach Unterlagen 3,5 x 25.
- Ⓔ Screw on casement plate,
3.5 x 13 or 3.5 x 25 depending on underlays.
- Ⓕ Visser la tôle pliée,
en fonction du support 3,5 x 13 ou 3,5 x 25.
- Ⓖ Raamplaat vastschroeven,
eventueel met onderlegplaten 3,5 x 13 of 3,5 x 25.
- Ⓘ Avvitare la lamiera a battente,
a seconda degli spessori 3,5 x 13 o 3,5 x 25.

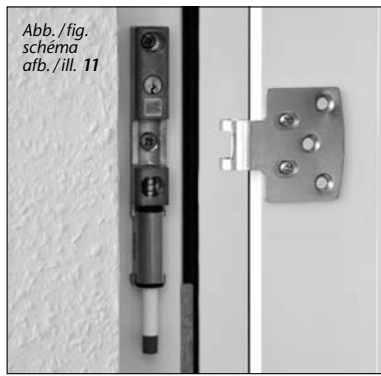

- Ⓓ Funktion überprüfen, dazu Fenster öffnen und schließen, eventuell Flügelblech nachjustieren.
- Ⓔ Check that it functions by opening and closing window, perhaps readjusting casement plate.
- Ⓕ Contrôler le fonctionnement, ouvrir et fermer la fenêtre, ajuster éventuellement la tôle pliée.
- Ⓖ Controleer werking door het raam te openen en te sluiten. Eventueel raamplaat afstellen.
- Ⓘ Controllare il funzionamento, a tale scopo chiudere e aprire la finestra, eventualmente regolare la lamiera a battente.

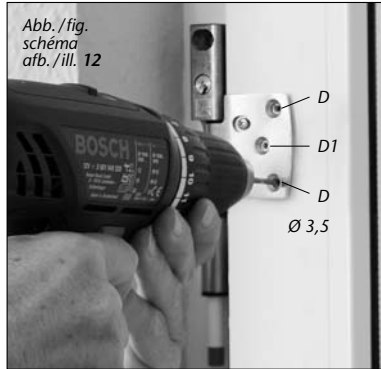

- Ⓓ Löcher „D“ vorbohren (bei D1 Fensterbeschlag nicht beschädigen).
- Ⓔ Pre-drill holes "D" (with D1 do not damage window fitting).
- Ⓕ Prépercer les trous «D» (pour D1 ne pas endommager la garniture de la fenêtre).
- Ⓖ Gatens „D“ voorbereiden (bij D1 raambeslag niet beschadigen).
- Ⓘ Sbazzare i fori «D» (con D1 non danneggiare la ferramenta della finestra).

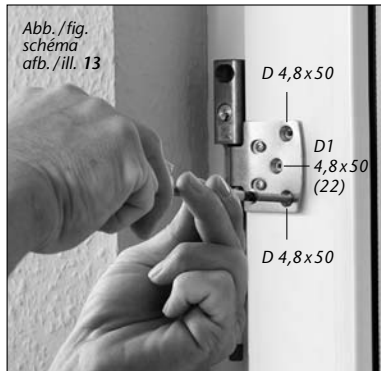

- Ⓓ Flügelblech anschrauben (bei umlaufendem Beschlag D1 = 4,8 x 22).
- Ⓔ Screw on casement plate (with continuous fitting D1 = 4.8 x 22).
- Ⓕ Visser la tôle pliée (pour garniture d'une circonférence de D1 = 4,8 x 22).
- Ⓖ Raamplaat vastschroeven (bij beslag rondom D1 = 4,8 x 22).
- Ⓘ Avvitare la lamiera a battente (con ferramenta perimetrale D1 = 4,8 x 22).

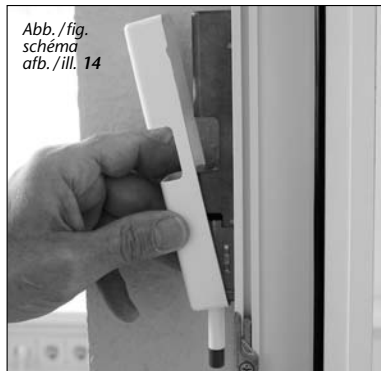

- Ⓓ Rahmenhaube aufsetzen.
- Ⓔ Put frame cover in place.
- Ⓕ Poser l'armature du cadre.
- Ⓖ Afdekkap montageplaat opzetten.
- Ⓘ Montare la scossalina del telaio.



- Ⓓ Flügelhaube aufsetzen.
- Ⓔ Put casement cover in place.
- Ⓕ Poser l'armature «ailée».
- Ⓖ Afdekkap raamplaat opzetten.
- Ⓘ Montare la scossalina del battente.



Abb./fig.
schéma
afb./ill. 16

VI. Bedienung/Operation/Utilisation/Bediening/Usò

- Ⓓ **Stufe 0** = Fenstersicherung geöffnet.
- Ⓑ **Stage 0** = Window security device open.
- Ⓕ **Niveau 0** = Dispositif de sécurité pour fenêtre ouverte.
- Ⓝ **Stand 0** = Raambeveiliging geopend.
- Ⓘ **Livello 0** = Sicurezza finestra aperta.

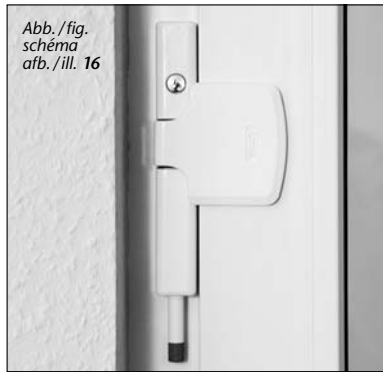

Abb./fig.
schéma
afb./ill. 17

- Ⓓ **Stufe 1** = Fenstersicherung verriegelt, öffnen ohne Schlüssel.
Druckstift bis zur **ersten Rastung** eindrücken.
Zum Öffnen Druckstift wieder bis zur **ersten Rastung** eindrücken und loslassen.
- Ⓑ **Stage 1** = window security device locked, open without key.
Press pressure pin in until **the first catch**.
To open, press pressure pin in again to the **first catch** and release.
- Ⓕ **Niveau 1** = Dispositif de sécurité pour fenêtre verrouillée, à ouvrir sans clef. Pousser la cheville de pression jusqu'au **premier verrouillage**. Pour ouvrir, pousser la cheville de pression à nouveau jusqu'au **premier verrouillage** et la lâcher.
- Ⓝ **Stand 1** = Raambeveiliging vergrendeld, openen zonder sleutel.
Druk de drukstift tot de **eerste blokkeerstand** indrukken en loslaten.
- Ⓘ **Livello 1** = Sicurezza finestra bloccata, apertura senza chiave.
Premere il perno fino alla **prima tacca**.
Per aprire premere di nuovo il perno fino alla **prima tacca** e poi rilasciare.



Abb./fig.
schéma
afb./ill. 18

- Ⓓ **Stufe 2** = Fenstersicherung verriegelt, öffnen nur mit Schlüssel möglich. Druckstift bis zur **zweiten Rastung** eindrücken.
Zum Öffnen Schlüssel drehen, anschließend Druckstift bis zur **ersten Rastung** eindrücken und loslassen.
- Ⓑ **Stage 2** = window security device locked, can be opened with key.
Press pressure pin in until **second catch**.
To open, turn key then press pressure pin in to the **first catch** and release.
- Ⓕ **Niveau 2** = Dispositif de sécurité pour fenêtre verrouillée, à ouvrir sans une clef.
Pousser la cheville de pression jusqu'au **deuxième verrouillage**. Pour ouvrir, tourner la clef, ensuite pousser la cheville de pression jusqu'au **deuxième verrouillage** et la lâcher.
- Ⓝ **Stand 2** = Raambevestiging is afgesloten, enkel met sleutel te openen. Druk de drukstift in tot de **tweede blokkeerstand**. Om te openen moet u aan de sleutel draaien, vervolgens de drukstift tot de **eerste inkeping** indrukken en daarna loslaten.
- Ⓘ **Livello 2** = Sicurezza finestra bloccata, l'apertura è possibile esclusivamente con la chiave.
Premere il perno fino alla **seconda tacca**.
Per aprire girare la chiave, poi premere il perno fino alla **prima tacca** e rilasciare.

- Ⓓ **Empfehlung:**
Druckstift von Verriegelungsstufe 0 ohne Unterbrechung direkt in Verriegelungsstufe 2 eindrücken.
- Ⓑ **Recommendation:**
Druckstift von Verriegelungsstufe 0 ohne Unterbrechung direkt in Verriegelungsstufe 2 eindrücken.
- Ⓕ **Conseil:**
Pousser la cheville de pression directement et sans interruption, du niveau 0 au niveau 2.
- Ⓝ **Aanbeveling:**
Druk de drukstift zonder onderbreking direct van blokkeerstand 0 in de blokkeerstand 2.
- Ⓘ **Consiglio:**
Premere il perno dal livello di bloccaggio 0 senza interruzione direttamente nel livello di bloccaggio 2.